

HS 500 S

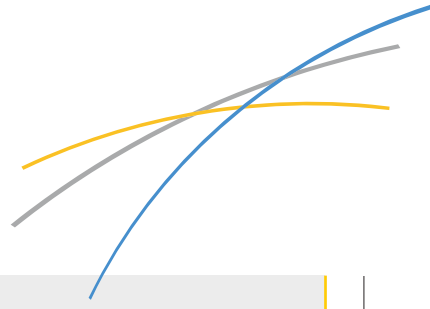

Dieselstraße 4, D-91785 Pleinfeld
Tel.: (09144) 6 08 68 - 0
Fax: (09144) 6 08 68 - 30

HENN GMBH

ENTNAHMEAUTOMAT für Spritzgießmaschinen von 200 bis 1500 kN

Technische Daten HS 500s

Vertikalhub Y	400 - 600 mm Geschwindigkeit einstellbar (Option)
Entformhub X	0 - 50 mm Geschwindigkeit einstellbar
Ausquerhub Z	400 -600mm Geschwindigkeit einstellbar (Option)
Schwenkachse	15 - 90° Geschwindigkeit einstellbar

Entnahmegewicht: 500 g inkl. Greifer

Luftanschluss: 5 bar (gefilterte Trockenluft)
Spannung: 100 - 240 VSAC, 50 - 60 Hz

Pneumatik: FESTO - SMC
Steuerung: SPS

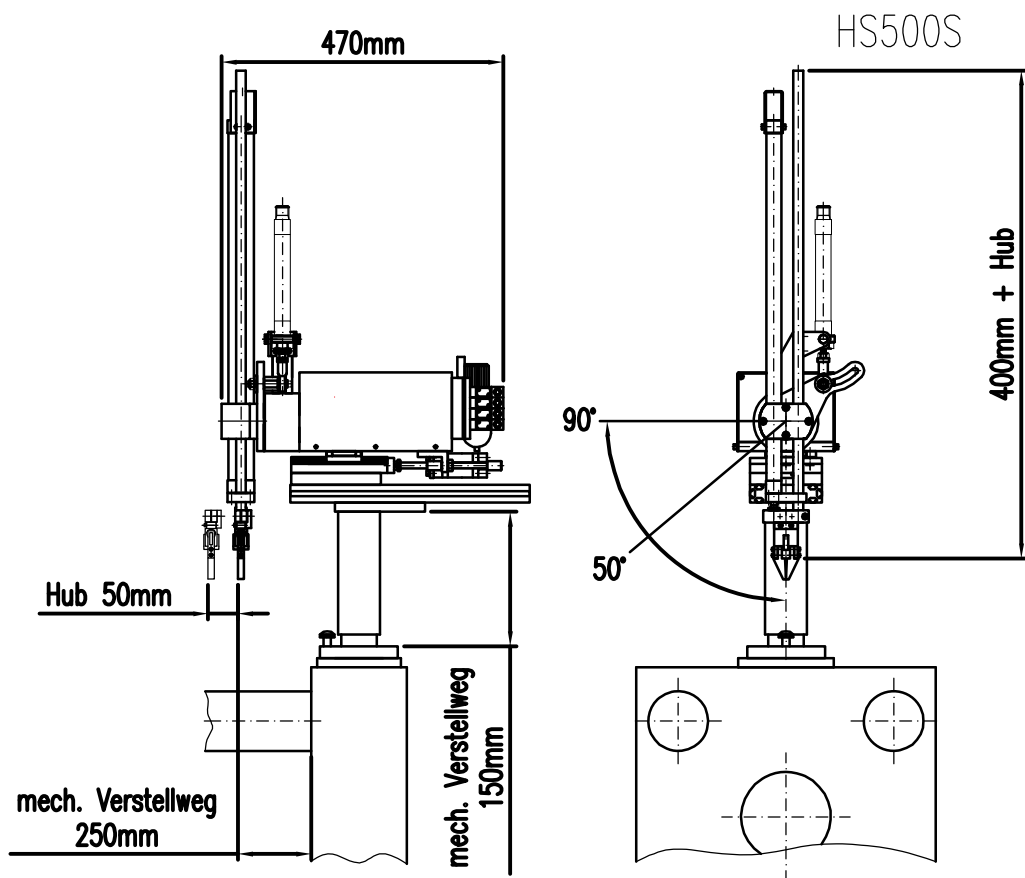

- ◆ massive Alu-Konstruktion
- ◆ einstellbarer Alu-Fuß
- ◆ leichte Verstellmöglichkeit
- ◆ Entnahme von fester oder bew. Platte
- ◆ Ablage vor oder hinter der Maschine
- ◆ Handbedieneinheit (Touch-Panel)
- ◆ einstellbare Timer (auch im Automa.-Betrieb)
- ◆ Fehleranzeige
- ◆ Passwordeingabe
- ◆ Auswerfer programmierbar
- ◆ Schütteleinrichtung
- ◆ stabile Greiferzange

Optionen:

- ◆ schnelle y-Achse
- ◆ Greiferüberwachung
- ◆ Sondergreifer
- ◆ Schutzumhausung